

**ИНСТРУКЦИЯ ПО УСТАНОВКЕ ПОДКРЫЛКА НА  
LEXUS ES 250/350/300h, 2012->  
(ПЕРЕДНИЙЛЕВЫЙ) NLS2920001**

**ИНСТРУКЦИЯ ПО УСТАНОВКЕ ПОДКРЫЛКА НА  
LEXUS ES 250/350/300h, 2012->  
(ПЕРЕДНИЙЛЕВЫЙ) NLS2920001**

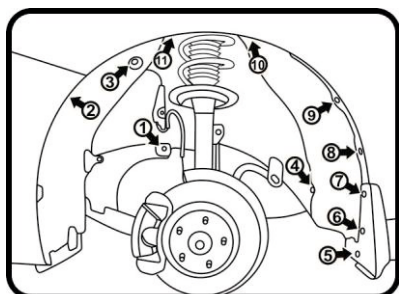

**(Рис.1)**  
Вывернуть болт(1).  
Вывернуть саморезы (2,3,4,5,6,7).  
Извлечь штатные пистоны (8,9,10,11).

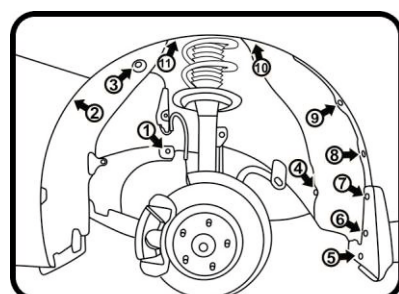

**(Рис.1)**  
Вывернуть болт(1).  
Вывернуть саморезы (2,3,4,5,6,7).  
Извлечь штатные пистоны (8,9,10,11).

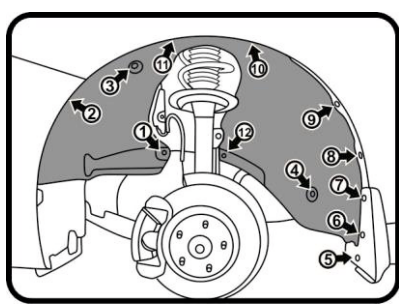

**(Рис.2)**  
Взять подкрылок, соответствующий арке крыла и поместить его внутрь колесной ниши.  
Кромку подкрылка заправить за кромку крыла и бампера.  
Совместить отверстия креплений и закрепить подкрылок болтом (1), саморезами (2,3,4,5,6,7), пистонами (8,9,10,11), и пистоном (12) из комплекта поставки.

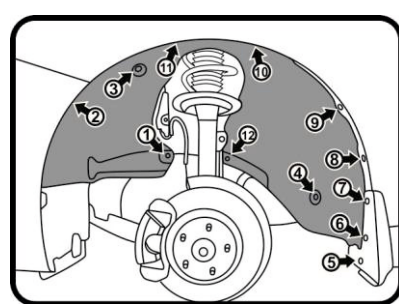

**(Рис.2)**  
Взять подкрылок, соответствующий арке крыла и поместить его внутрь колесной ниши.  
Кромку подкрылка заправить за кромку крыла и бампера.  
Совместить отверстия креплений и закрепить подкрылок болтом (1), саморезами (2,3,4,5,6,7), пистонами (8,9,10,11), и пистоном (12) из комплекта поставки.

Передний левый. Демонтаж крепления. Рис.1

Передний левый. Демонтаж крепления. Рис.1

Передний левый. Монтаж крепления. Рис.2

Передний левый. Монтаж крепления. Рис.2

Крепеж: (12) – Пистон  $\Phi$  10 мм импортный TL002 – 1шт.

Крепеж: (12) – Пистон  $\Phi$  10 мм импортный TL002 – 1шт.

**ИНСТРУКЦИЯ ПО УСТАНОВКЕ ПОДКРЫЛКА НА  
LEXUS ES 250/350/300h, 2012->  
(ПЕРЕДНИЙЛЕВЫЙ) NLS2920001**

**ИНСТРУКЦИЯ ПО УСТАНОВКЕ ПОДКРЫЛКА НА  
LEXUS ES 250/350/300h, 2012->  
(ПЕРЕДНИЙЛЕВЫЙ) NLS2920001**

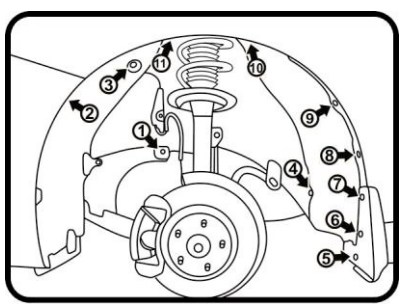

**(Рис.1)**  
Вывернуть болт(1).  
Вывернуть саморезы (2,3,4,5,6,7).  
Извлечь штатные пистоны (8,9,10,11).

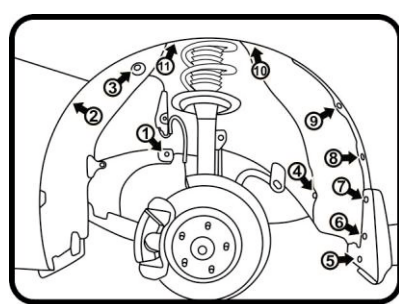

**(Рис.1)**  
Вывернуть болт(1).  
Вывернуть саморезы (2,3,4,5,6,7).  
Извлечь штатные пистоны (8,9,10,11).

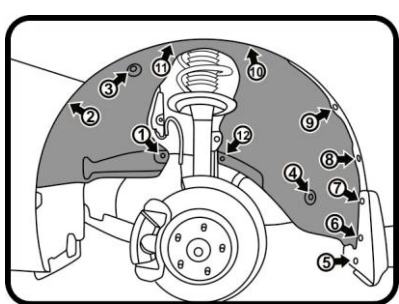

**(Рис.2)**  
Взять подкрылок, соответствующий арке крыла и поместить его внутрь колесной ниши.  
Кромку подкрылка заправить за кромку крыла и бампера.  
Совместить отверстия креплений и закрепить подкрылок болтом (1), саморезами (2,3,4,5,6,7), пистонами (8,9,10,11), и пистоном (12) из комплекта поставки.

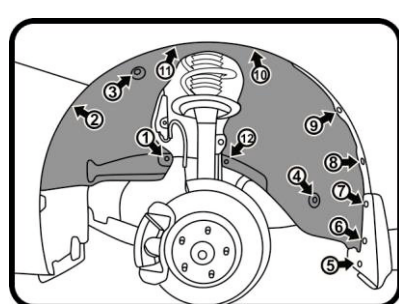

**(Рис.2)**  
Взять подкрылок, соответствующий арке крыла и поместить его внутрь колесной ниши.  
Кромку подкрылка заправить за кромку крыла и бампера.  
Совместить отверстия креплений и закрепить подкрылок болтом (1), саморезами (2,3,4,5,6,7), пистонами (8,9,10,11), и пистоном (12) из комплекта поставки.

Передний левый. Демонтаж крепления. Рис.1

Передний левый. Демонтаж крепления. Рис.1

Передний левый. Монтаж крепления. Рис.2

Передний левый. Монтаж крепления. Рис.2

Крепеж: (12) – Пистон  $\Phi$  10 мм импортный TL002 – 1шт.

Крепеж: (12) – Пистон  $\Phi$  10 мм импортный TL002 – 1шт.